

KODAK S3120 Scanner und Web Capture-Plattform

Gebaut für heute, bereit für morgen

Kommunale Behörden wandeln Papierprobleme in eine rationalisierte Scan-to-File-Lösung um

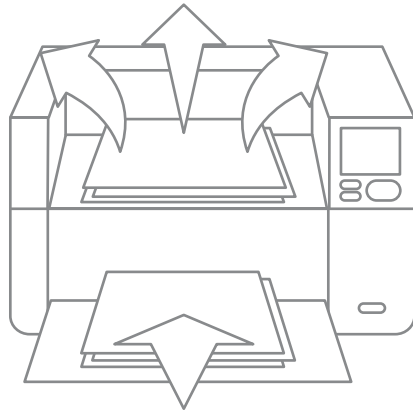

Papierbasierte Systeme verlangsamen Prozesse und erhöhen die Frustration

Volumen- und Budgetvorgaben erfordern eine optimierte Scan-to-File-Lösung

- Behörden haben nun die Zustimmung zur Konsolidierung der Aktenführung und zum Umstieg von Papier auf ein digitales System.
- Papierprozesse sind kostspielig, Genehmigungen sind langsam, und das Auffinden von Informationen aus Ordnern ist schwierig, zudem können Dokumente verloren gehen oder verlegt werden.
- Riesiger Bestand an Altdokumenten und ein ständig wachsendes Dokumentenvolumen erfordern eine schnelle, effiziente Lösung.
- Informationen aus einem breiten Spektrum von Dokumenten mit unterschiedlichen Papierstärken und -formaten (von Zertifikaten bis hin zu Geburtsurkunden usw.) müssen genau, sicher und einfach erfasst werden.

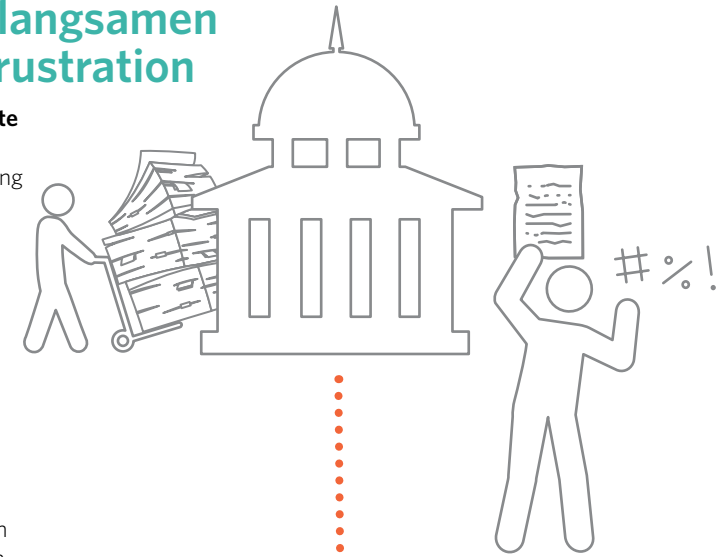

Eine geniale Idee: einen KODAK S3120-Scanner mit einer Web-API-Integration zu kombinieren

Beschleunigung und Rationalisierung mit einem effizienten, langlebigen Scanner und einer webbasierten Erfassung

- Zahlreiche Benutzer lieben die Benutzeroberfläche des Farb-Touchscreens, da sie die Bedienung des Scanners erleichtert und eine Vorschau der gescannten Dokumente bietet.
- Dank der Web-API-Schnittstelle kann der Scanner überall im Büro aufgestellt und von jedem PC mit einem Webbrowser aus verwendet werden.
- Mit dem Vorgang „Scannen an durchsuchbare Datei“ werden jetzt alle Unterlagen erfasst und automatisch verarbeitet/indiziert und sind im Volltext durchsuchbar.
- Volumenanforderungen werden durch die Effizienz und Geschwindigkeit des S3120 erfüllt, und 20 Kartons mit Akten aus dem Archiv können pro Woche jetzt in das Online-ECM-System gescannt.

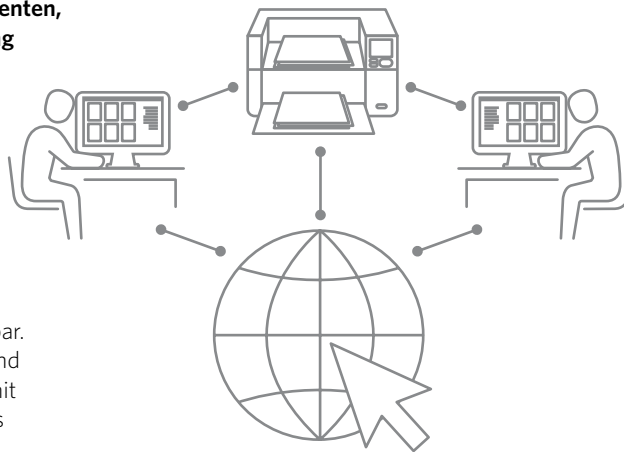

Positive Kundenstimmen, erhebliche Einsparungen und höhere Produktivität

Die ersten Anwender sind begeistert und freuen sich über die digitale Lösung

- Millionen von Dokumenten werden nun jedes Jahr digital erfasst, wodurch hohe Kosten für die Aufbewahrung der Papierakten und verlegte/verlorene Dokumente vermieden werden.
- Effizienz, gleichzeitiger Dokumentenzugriff sowie die Zufriedenheit der Bürger und Mitarbeiter werden erheblich gesteigert.
- Anfragen gemäß dem Gesetz über die Informationsfreiheit oder nach Anträgen werden jetzt weitaus schneller erfüllt.
- Die ordnungsgemäße Aufbewahrung von Dokumenten lässt sich jetzt leichter einhalten, und eine sichere Konnektivität für kabelgebundene Netzwerke verbessern die Compliance sowie die allgemeine Systemintegrität.

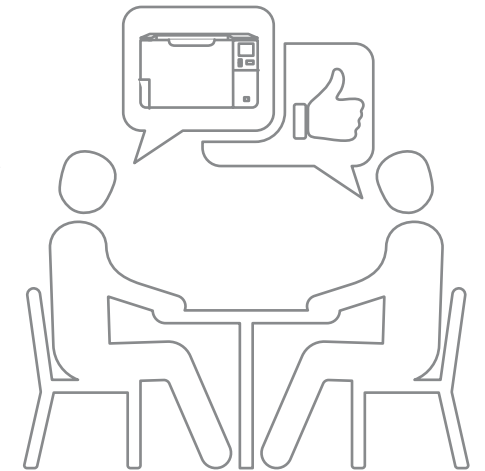

Kodak alaris