

## Scanner KODAK S3120 e piattaforma di acquisizione web

Ideati per il presente, pronti per il futuro

Le agenzie governative locali trasformano i problemi correlati ai documenti cartacei in una soluzione semplificata di acquisizione e creazione file

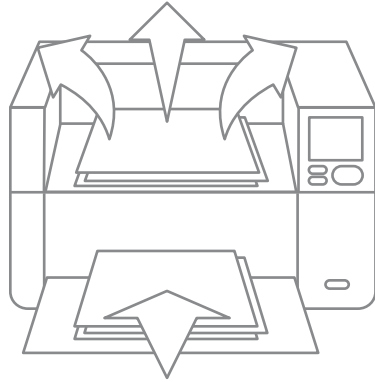

## Un'idea brillante abbina uno scanner KODAK S3120 all'integrazione di API Web

Accelerazione e semplificazione grazie a uno scanner efficiente e durevole e l'acquisizione basata sul web

- Più utenti apprezzano l'interfaccia utente touch screen a colori poiché facilita il funzionamento dello scanner e fornisce anteprime dei documenti acquisiti tramite scansione
- L'interfaccia API Web si traduce nella possibilità di posizionare lo scanner ovunque negli uffici e di utilizzarlo da qualsiasi PC con un browser web
- Grazie all'operazione di acquisizione e creazione file con funzione di ricerca, adesso tutti gli archivi vengono acquisiti ed elaborati/indicizzati automaticamente e dotati della funzione di ricerca in tutto il testo
- Le richieste correlate al volume sono state soddisfatte dall'efficienza e dalla velocità di S3120 e 20 scatole/settimana dall'archivio adesso vengono acquisite tramite scansione nel sistema ECM online

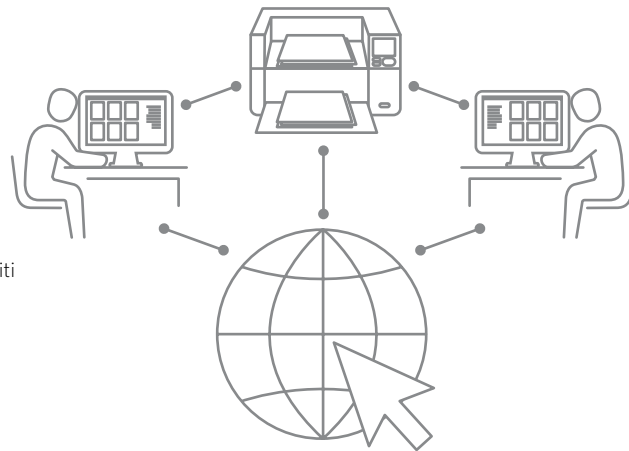

## Sistemi basati sui documenti cartacei rallentano i processi e aumentano la frustrazione

I mandati correlati a volume e budget richiedono una soluzione semplificata di acquisizione e creazione file

- Le agenzie governative ricevono l'approvazione per rafforzare la conservazione dei documenti e il passaggio dal sistema basato su documenti cartacei a quello digitale
- I processi basati su documenti cartacei sono costosi, rallentano le approvazioni e la ricerca di informazioni dalle cartelle è soggetta alla perdita/allo smarrimento di documenti
- Un enorme archivio di documenti preesistenti e un volume di documenti sempre crescente richiedono una soluzione rapida ed efficiente
- Le informazioni provenienti da un ampio insieme di pesi e dimensioni dei documenti (dalle licenze ai certificati di nascita, ecc.) devono essere acquisite in modo accurato, sicuro e semplice



## Passaparola positivo, risparmi significativi e maggiore produttività

I primi utenti manifestano entusiasmo e fermento per la soluzione digitale

- Adesso milioni di documenti vengono acquisiti in formato digitale ogni anno, eliminando gli elevati costi di archiviazione della carta e la possibilità di perdere/smarrire documenti
- L'efficienza, l'accesso simultaneo ai documenti, la soddisfazione dei cittadini e dei dipendenti, tutti ricevono degli impulsi significativi
- Ora le richieste della normativa Freedom of Information Act e le richieste di documenti di indagine vengono soddisfatte molto più rapidamente
- È ora più facile far rispettare la corretta politica di conservazione degli archivi e proteggere la connettività di rete cablata migliora la conformità e l'integrità complessiva del sistema

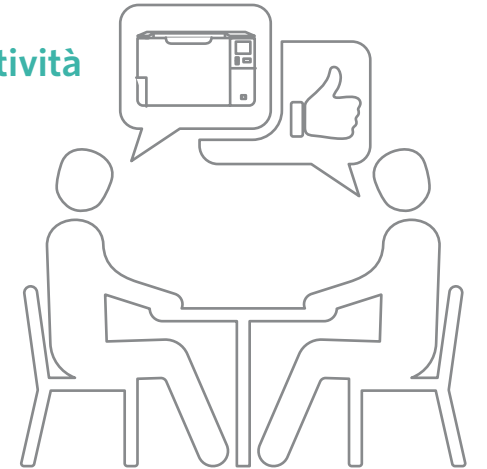

**Kodak alaris**